

## 京都乳癌コンセンサス会議 2011 国際大会 展示のご案内

拝啓 時下ますますご隆盛のこととお慶び申し上げます。

さて、この度、平成 23 年 4 月 14 日～16 日、国立京都国際会館におきまして世界の乳癌治療・研究に従事する医師・研究者が一同に会する「京都乳癌コンセンサス会議 2011 国際大会」を開催することとなり、現在諸般の準備を進めております。

本会議に際し、会場での展示を企画しております。出展者におかれましては貴社の優れた商品をアピールする場となりますよう期待しております。この機会を是非ご利用頂きますようここにご案内申し上げます。

敬具

京都乳癌コンセンサス会議 2011 国際大会 代表世話人  
京都大学大学院医学研究科外科学講座 乳腺外科学  
教授 戸井雅和

### 記

1. 学会会期：平成 23 年（2011 年）4 月 14 日（木）～16 日（土）
2. 学会会場：国立京都国際会館（京都市）
3. 展示会場：アネックスホール  
〒606-0001 京都市左京区宝ヶ池  
TEL: 075-705-1234 FAX: 075-705-1100
4. 展示日程：平成 23 年（2011 年）4 月 14 日（木）～16 日（土）会議開催時間内  
尚、4 月 13 日（水）午前に搬入、4 月 16 日（土）会議終了後、搬出予定です。
5. 基礎小間：小間寸法 間口 1800mm x 奥行 1800mm x 高さ 2100mm  
小間基本装飾は、バック及びサイドパネルは加工経師仕上げ（白色）です。  
色の指定をされる場合は追加料金となります。  
社名板は事務局にて無料で制作致します。  
墨による英文文字ゴシック体です。ロゴ、色、切り文字の指定をされる場合は追加料金にてお申し込みできます。  
アームスポット（100W2 灯）  
椅子は無料、展示台（机）は有料にてご用意致します。  
上記以外の装飾などの施工は全て各出展者の負担となります。
6. 出展料：1 小間につき 200,000 円（消費税別）
7. 申込方法：申込書にご記入の上、**平成 22 年 12 月 22 日まで**にお申し込み下さい。  
別途、ご請求書を御送付させていただきます。
8. 小間割り：お申し込み頂きました出展者には、後日小間割り図を送付いたします。また、電気、備品などの申込用紙も送付させていただきます。（早くお申し込み頂きました出展者の希望を優先致します。）
9. その他：
  - ・ 飲食物の提供は可能です。
  - ・ 纏まったスペースのお渡しも可能です。

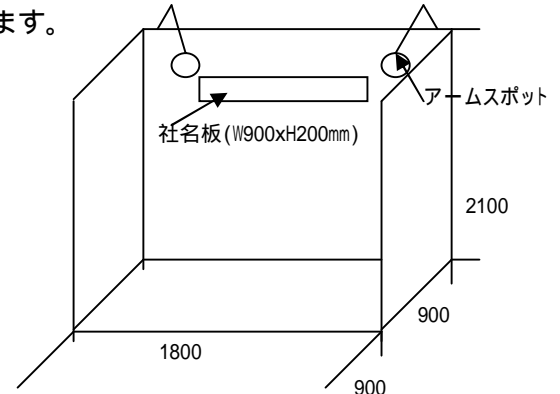

以上

### 【申込・お問い合わせ先】

京都乳癌コンセンサス会議 (KBCCC) 事務局  
〒606-8305 京都市左京区吉田河原町 14 近畿地方発明センター内 1F  
TEL: 075-761-5751 FAX: 075-761-5718  
E-mail: [info@kyoto-breast-cancer.org](mailto:info@kyoto-breast-cancer.org)  
URL: <http://www.kyoto-breast-cancer.org/>

FAX 番号 075 - 761 - 5718

京都乳癌コンセンサス会議 2011 国際大会  
展示出展申込書

京都乳癌コンセンサス会議 宛

申込締切日 平成 22 年 12 月 22 日

本会の展示案内に従って、下記の通り申し込みます。

小間数・出展料	@ 200,000 × _____ 小間 = ¥ _____ (消費税別)		
主な展示品			
特別装飾	有・無	社名板 出展料にふくまれています	要・不要

平成 年 月 日

出展社名：和文 \_\_\_\_\_

英文 \_\_\_\_\_ (社名板は英文名称でご用意致します)

代表者御氏名 \_\_\_\_\_

御担当者名 \_\_\_\_\_

御所属 \_\_\_\_\_

御住所 \_\_\_\_\_

電話番号 \_\_\_\_\_ FAX 番号 \_\_\_\_\_

E-mail \_\_\_\_\_

申込先： 京都乳癌コンセンサス会議(KBCCC)事務局  
〒606-8305 京都市左京区吉田河原町 14 近畿地方発明センター内 1F  
TEL: 075-761-5751  
FAX: 075-761-5718  
E-mail: [info@kyoto-breast-cancer.org](mailto:info@kyoto-breast-cancer.org)